



PM-2/250 MOBILE



ÉLÉVATEUR À COLONNE FIXE PW-2/250 | PW-2/1000



Élévateur à colonne fixe

- Construction en acier inoxydable
- Élévateurs à colonne pour bacs Europe 120, 200 ou 300 litres
- Différents sens de déversement
- Sécurité antichute
- Matériel extrêmement robuste

**Hauteur de déversement réglable à partir de 1050mm**



Sécurité anti-chute

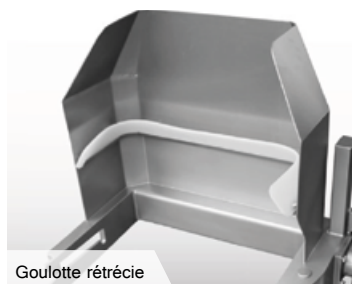

Goulotte rétrécie



Individualisation avec accessoires

Version 1 / 2603 – Les images et les données présentées sont non contractuelles et n'engagent pas Technocarne.

N&N ÉLÉVATEURS À COLONNE	PW-2/250 version fixe	PM-2/250 version mobile	PW-2/600 version fixe	PW-2/1000 version fixe
TYPE DE CONTENANTS STANDARDS	Bac Europe	Bac Europe	Pallox	Pallox
CAPACITÉ DE CHARGE MAXIMALE [KG]	380	380	600	1000
PUISSANCE [KW]	0,75	0,75	1,5	2,2
AMPÉRAGE [A]	10	10	10	10
RACCORDEMENT ÉLECTRIQUE [V]	400	400	400	400
VITESSE DE LEVAGE [M/S]	0,1	0,1	0,1	0,1
HAUTEUR DE BASCULEMENT	H 1	H 1	H 1	H 1
POIDS NET [KG]	330 (version III)	380 (version III)	605 (version I)	1100 (version I)

PW-2/250

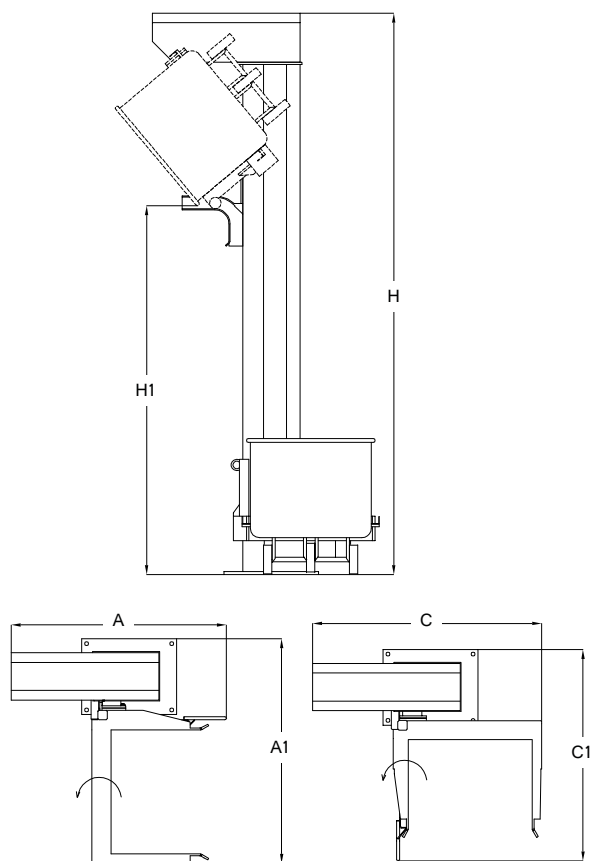

PM-2/250

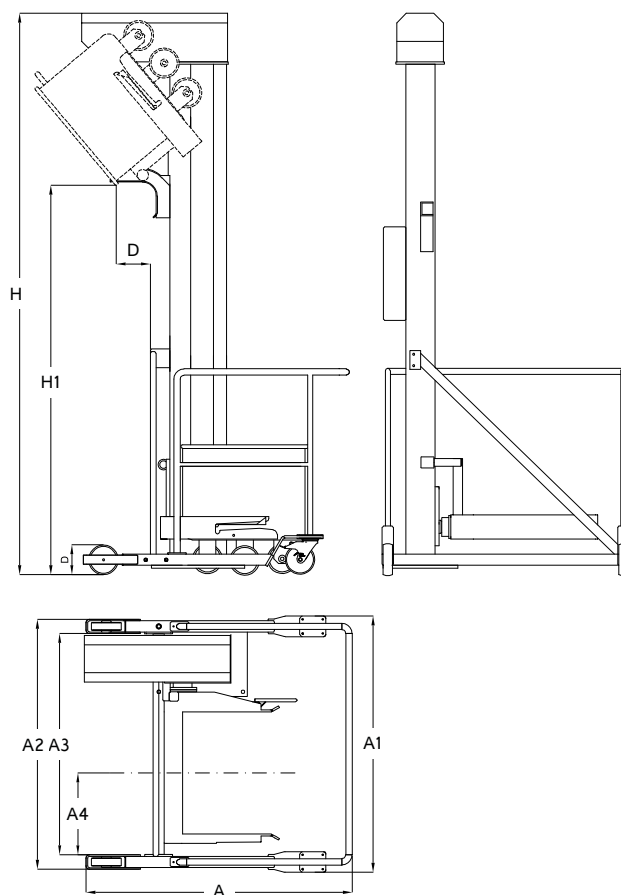

### ÉLÉVATEURS À COLONNE PW-2/250, VERSION FIXE

[MM]	I	II	III	IV
H	2490	2790	2970	3220
H1	1050 - 1550	1350 - 1850	1550 - 2050	1750 - 2250
A	1140	1140	1140	1140
A1	1190	1190	1190	1190
C	1210	1210	1210	1210
C1	1120	1120	1120	1120
[MM]	V	VI	VII	VIII
H	3380	3580	3780	4060
H1	1950 - 2450	2150 - 2650	2350 - 2850	2650 - 3150
A	1140	1140	1140	1140
A1	1190	1190	1190	1190
C	1210	1210	1210	1210
C1	1120	1120	1120	1120

CARACTÉRISTIQUES PW-2/600 ET PW-2/1000, NOUS CONSULTER.

### ÉLÉVATEURS À COLONNE PM-2/250, VERSION MOBILE

[MM]	I	II	III
H	2530	2830	3010
H1	1050 - 1550	1350 - 1850	1550 - 2050
A	1450	1450	1450
A1	1370	1370	1370
A2	1340	1340	1340
A3	1180	1180	1180
A4	440	440	440
D	160	160	160
[MM]	IV	V	VI
H	3260	3420	3620
H1	1750 - 2250	1950 - 2450	2150 - 2650
A	1450	1670	1670
A1	1370	1590	1590
A2	1340	1590	1590
A3	1180	1370	1370
A4	440	540	540
D	160	160	160