



K2 | K3 modèles de table



K2 | K3 | K4 sur châssis mobile



K6S



O7S avec éjection via convoyeur



K7S modèle à tapis



K12S double cloche



Ligne de conditionnement sous vide



Disposition contre un mur



Vide unique sur le marché jusqu'à 99,9 %

- Différents modes de vide programmables
- Jusqu'à 3 cycles/minute
- Rapidité de vide exceptionnelle
- Pour tous types de produits (viande, fromage, poisson, épices, sauces, composants électroniques, univers pharmaceutique...)
- Versions avec injection de gaz
- Modèles sur châssis mobile

Technocarne fournit des sacs sous-vide



Ligne de conditionnement O7S

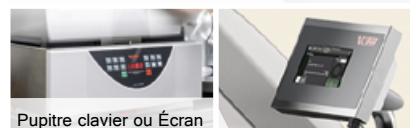

Pupitre clavier ou Écran



Viande



Double cloche K12S



Légumes



Ligne de conditionnement

MACHINES SOUS-VIDE	K2	K3	K4	K5S	K6S	K12S	07S	K7S	K9S
BARRES DE SOUDURE [U]	1	1	1	2	3	2* 3	3	2	2
LONGUEUR DES BARRES DE SOUDURE [MM]	1* 325	1* 470	1* 470	1* 695 1* 480	1* 920 2* 480	2* 920 4* 480	1* 950 2* 450	2* 860	2* 1500
DIMENSIONS CHAMBRE UTILES L x P x H [MM]	325 x 330 x 130	470 x 380 x 150	470 x 530 x 180	695 x 480 x 205	920 x 480 x 214	920 x 480 x 214	950 x 450 x 160	860 x 640 x 250	1500 x 910 x 285
TYPE DE CLOCHE	Simple	Simple	Simple	Simple	Simple	Double	Éjection tapis	Tapis	Tapis
PUPITRE OPÉRATEUR	Clavier membrane	Clavier membrane	Clavier membrane	Écran	Écran	Écran	Écran	Écran	Écran
TENSION [V]	230	230	400	400	400	400	400	400	400
PUISSANCE [KW]	0,8	1,3	1,5	4	9	9	7	sur demande	sur demande
PRESSION [BAR]	–	–	–	5 - 6	6	6	5 - 6	5	6
DÉBIT NOMINAL [M³/H]	8	20	60	100	200	200	200	sur demande	sur demande
OPTION GAZ INERTE MAP	o	o	o	o	o	o	o	o	o
OUVERTURE COUVERCLE	Manuelle	Manuelle	Manuelle	Manuelle	Automatique	Automatique	Automatique	Automatique	Automatique
POIDS [KG]	50	72	135	348	496	800	610	815	1720

Pour les machines K7S et K9S, configuration de la pompe à vide (puissance, débit nominal) selon besoin.

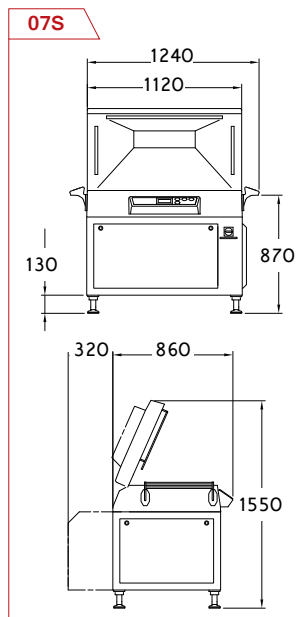
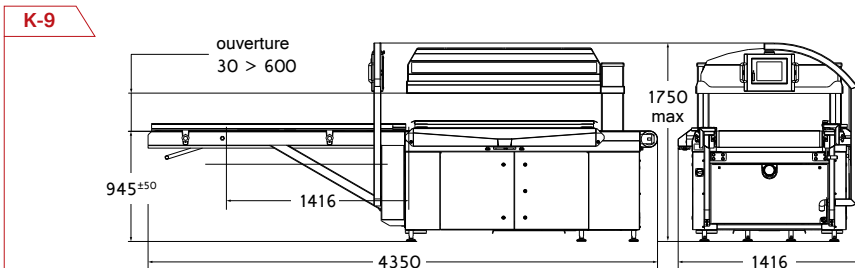
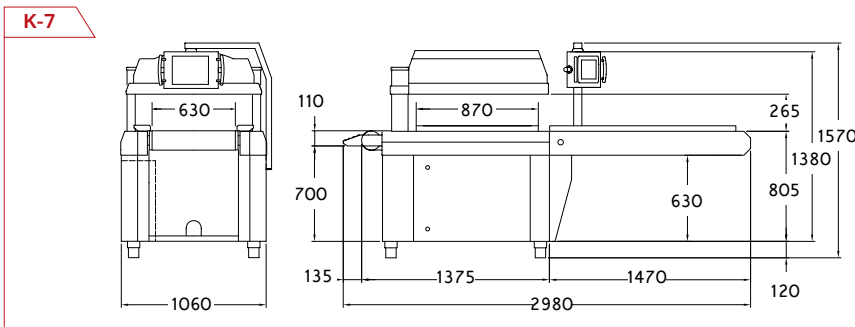
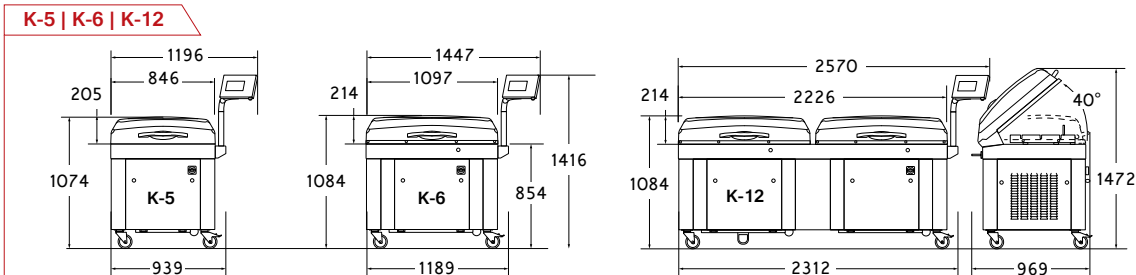
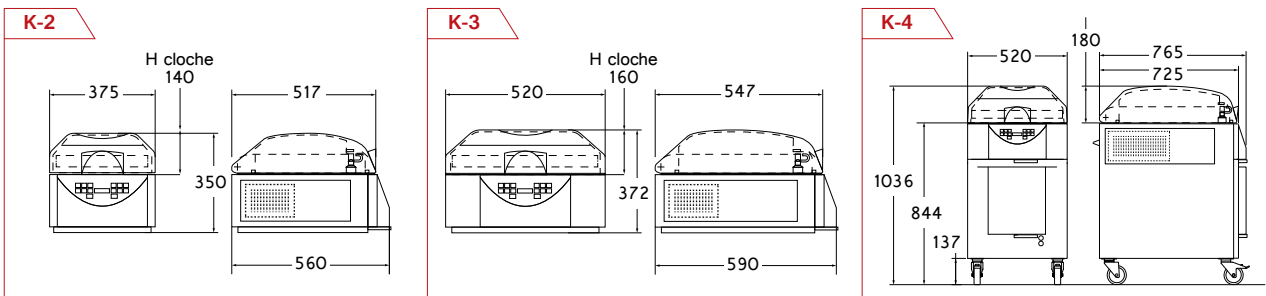

Les machines sous-vide peuvent être configurées avec une ou plusieurs pompes à vide déportées

Version 1/2603 – Les images et les données présentées sont non contractuelles et n'engagent pas Technocarne.