

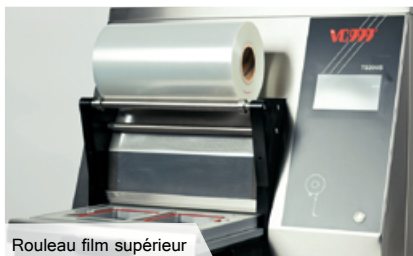

TS-200S



TS-500



Rouleau film supérieur



Outillage TS-200S



Empreinte

Vide unique sur le marché jusqu'à 99,9 %

- Différents modes de vide programmables
- Jusqu'à 3 cycles/minute
- Rapidité de scellage exceptionnelle
- Versions avec injection de gaz
- Changement facile des empreintes
- Modèles de table et sur châssis mobile



Ligne de conditionnement



Outillage TS-500



Fonction Skin



Barquettes



Tous types de produits

Version 1 / 2603 — Les images et les données présentées sont non contractuelles et n'engagent pas Technocarne.

OPERCULEUSES		TS-200S	TS-500
TEMPS DE SCELLAGE RÉGLABLE	[S]	0,1 - 9,9	0 à 5
RÉGLAGE DES VALEURS DE VIDE		Électronique	Électronique
RENDEMENT	[CYCLES/MIN]	Jusqu'à 5	Jusqu'à 6
RACCORDEMENT D'AIR COMPRIMÉ	[BAR]	-	5,5 - 6,5
CONSOMMATION D'AIR/CYCLE	[NI]	-	± 12
POMPE À VIDE		DVP LC.8	DVP LC.60
DÉBIT NOMINAL	[M ³ /H]	8	60
RACCORDEMENT ÉLECTRIQUE	[V]	230	400
PUISSANCE STANDARD (variable selon les options)	[KW]	1,6	4
POIDS	[KG]	75	430

ACCESSOIRES	TS-200S	TS-500	
TIROIR AUTOMATIQUE	o	•	
HAUSSEMENT DES BARQUETTES	o	o	
«SKIN» (TROU EUROPÉEN)	-	o	
COMMANDE PAR CELLULE PHOTO-ELECTRIQUE POUR FILM IMPRIMÉ	o	o	
INTERRUPTEUR SÉLECTEUR DE GAZ	o	o	
SUPPORT BOUTEILLE À GAZ	o	o	
FILM	TS-200S	TS-500	
LARGEUR MAXIMALE	[MM]	380	380
Ø ROULEAU MAXIMAL	[MM]	250	250
Ø MANDRIN	[MM]	76	76

• | o | - = standard, option, indisponible

TS-200S			TS-500		
	325	265		147	204
	2x 147	204		3x 143 SKIN	250
	12x 37	187		2x 240	2x 147
DIMENSIONS MAXIMALES DES BARQUETTES			DIMENSIONS MAXIMALES DES BARQUETTES		
1 BARQUETTE	[L X P X H MM]	325 x 265 x 100	1 BARQUETTE	[L X P X H MM]	500 x 314 x 130
2 BARQUETTES	[L X P X H MM]	147 x 204 x 100	2 BARQUETTES	[L X P X H MM]	240 x 314 x 130
3 BARQUETTES	[L X P X H MM]	-	3 BARQUETTES «SKIN»	[L X P X H MM]	143 x 250 x 45
4 BARQUETTES	[L X P X H MM]	-	4 BARQUETTES	[L X P X H MM]	240 x 147 x 130

AUTRES DIMENSIONS, FORMES ET FORMES SPÉCIALES SUR DEMANDE.

TS-200S

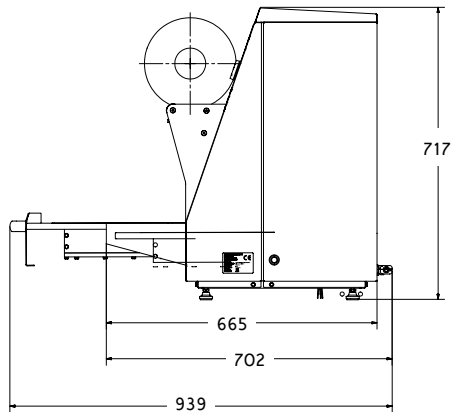

Avec tiroir ouvert

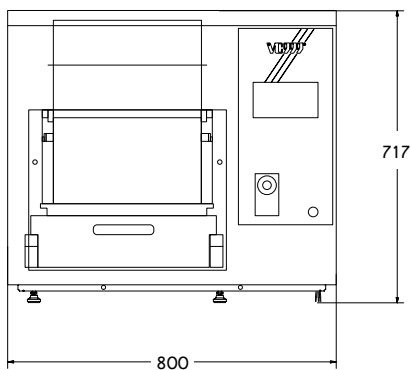

TS-500

