



MPR-150



MPR-220 TURBO



MPR-300



MPR-900



MPR-1500



Bras de mélange soc de charrue



Bras de barattage double

- Machine sur châssis mobile ou fixe
- Capacité allant de 150 à 1500 litres
- Sous-vide et réfrigérée de série
- Bras de mélange avec racleur
- Bras spécial et bras de barattage double selon applications
- Tablette tactile avec intégration programmes
- Versions avec systèmes de chargement pour Bacs Europe 120 et 200 litres



Bras de mélange spécial



Bras racleur



Pupitre opérateur

Version 1/2603 – Les images et les données présentées sont non contractuelles et n'engagent pas Technocarne.



| BARATTES MÉLANGEURS MPR              | 150     | 220<br>220T   | 300      | 400      | 500      | 600      | 900      | 1500     |
|--------------------------------------|---------|---------------|----------|----------|----------|----------|----------|----------|
| CUVE [L]                             | 150     | 220           | 300      | 400      | 500      | 600      | 900      | 1500     |
| REPLISSAGE MAXIMAL [L]               | 110     | 160           | 220      | 300      | 375      | 410      | 675      | 900      |
| VITESSE DE ROTATION DES BRAS [TR/MN] | 0 à 50  | 0 à 50        | 0 à 30   | 0 à 25   | 0 à 25   | 0 à 30   | 0 à 25   | 0 à 16   |
| FLUIDE FRIGORIGÈNE [TYPE]            | R452a   | R452a         | R452a    | R452a    | R452a    | R452a    | R452a    | R452a    |
| SYSTÈME DE VIDE [%]                  | 0 à 90  | 0 à 90        | 0 à 90   | 0 à 90   | 0 à 90   | 0 à 90   | 0 à 90   | 0 à 90   |
| CHÂSSIS                              | 4 roues | 4 roues       | Fixe     | Fixe     | Fixe     | Fixe     | Fixe     | Fixe     |
| RACCORDEMENT ÉLECTRIQUE [V]          | 400     | 400           | 400      | 400      | 400      | 400      | 400      | 400      |
| PUISSANCE NOMINALE [KW]              | 4,2     | 4,2           | 6,4      | 8,8      | 8,8      | 6,8      | 11,9     | 14,6     |
| POIDS [KG]                           | 620     | 655<br>720    | 1200     | 1360     | 1540     | 1760     | 1920     | 2920     |
| CHARGEUR BAC EUROPE                  | -       | -<br>Bac 120L | Bac 200L | Bac 200L | Bac 200L | Bac 200L | Bac 200L | Bac 200L |

**MPR-150**

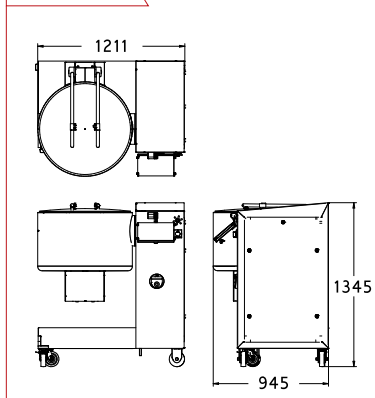

**MPR-220T**

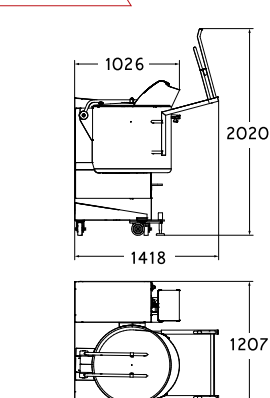

**MPR-400**

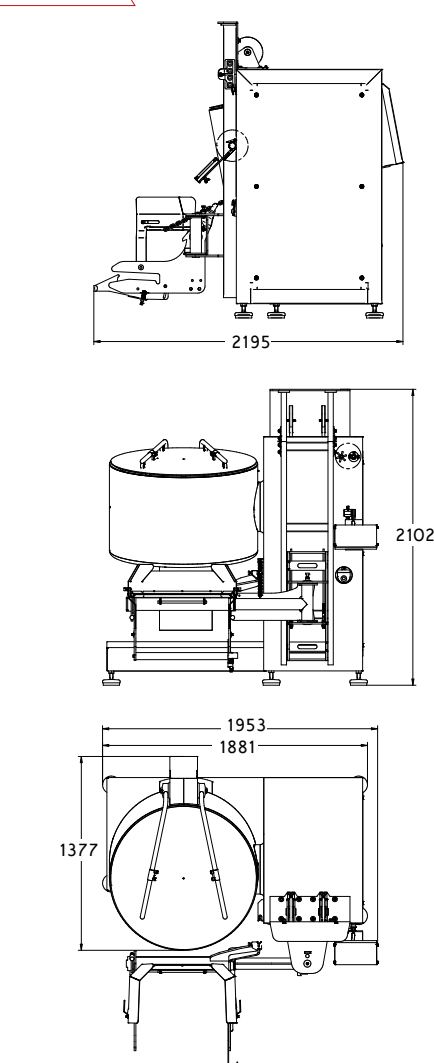

**MPR-300**

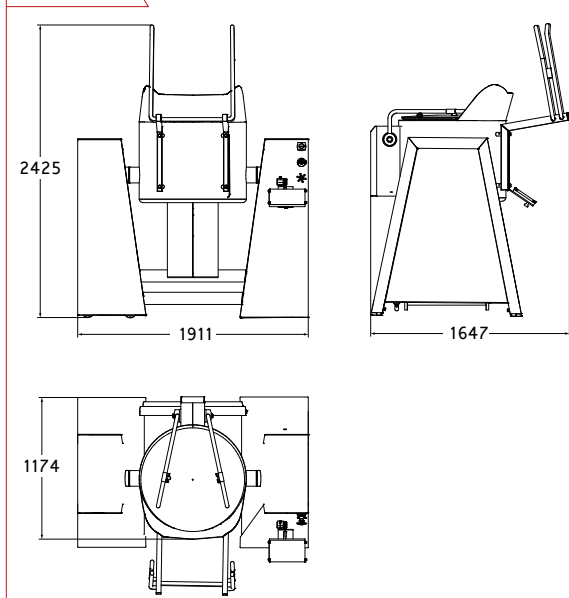

| BARATTES MÉLANGEURS MPR | 150         | 220<br>220T                | 300         | 400         | 500         | 600         | 900         | 1500        |
|-------------------------|-------------|----------------------------|-------------|-------------|-------------|-------------|-------------|-------------|
| LONGUEUR [MM]           | 1211        | 1357<br>1207               | 1911        | 1881 à 2927 | 1881 à 2846 | 2200        | 1881 à 2844 | 2485 à 4667 |
| PROFONDEUR [MM]         | 945 à 1196  | 979 à 1196<br>1026 à 1418  | 1174 à 2789 | 1377 à 3098 | 1793 à 3119 | 1350 à 2995 | 2153 à 3219 | 2494 à 4046 |
| HAUTEUR [MM]            | 1345 à 2252 | 1347 à 2252<br>1511 à 2020 | 1922 à 2425 | 2102 à 2846 | 2310 à 3141 | 2000 à 2930 | 2444 à 3229 | 2651 à 3753 |

Version 1/2603 - Les images et les données présentées sont non contractuelles et n'engagent pas Technocarne.